

EN Panel carrier BELMASH ER-200

Convenient self-clamping panel carrier BELMASH ER-200 is designed so that a single person can move a variety of sheet materials such as plywood, plasterboard etc., and has a maximum capacity of 200 kg.

2.5mm thick steel frame of the trolley is mounted on pneumatic wheels which makes the trolley highly maneuverable on any surfaces indoors and outdoors.

To prevent the transported material from damage, the inner walls and bottom joint are lined with self-adhesive felt.

FR Porte panneaux BELMASH ER-200

Le porte panneaux ER-200 est conçu pour déplacer des matériaux en feuilles tels que le contreplaqué, les plaques de plâtre et autres, pesant jusqu'à 200 kg.

Le cadre métallique est monté sur des roues pneumatiques, ce qui lui permet d'être déplacé sur n'importe quel sol et surface de route.

Pour éviter d'endommager le matériel transporté, les parois intérieures du chariot sont revêtues de feutre.

NL Paneeldrager BELMASH ER-200

Handige paneeldrager ER-200 is ontworpen voor het verplaatsen van plaatmateriaal zoals multiplex, gipsplaten en andere, met een gewicht dan van max. 200 kg.

Het metalen frame is gemonteerd op pneumatische wielen, waardoor hij kan worden verplaatst over elke vloer en elk wegdek.

Om beschadiging van het vervoerde materiaal te voorkomen, zijn de binnenwanden van de wagen bekleed met vilt.

PL Wózek transportowy

Wózek transportowy BELMASH ER-200 jest przeznaczony do przemieszczania materiałów arkuszowych, takich jak sklejka, płyta gipsowo-kartonowa i innych, o wadze nie większej niż 200 kg.

Metalowy korpus wózka osadzony jest na pneumatycznych kołach, co pozwala łatwo go przemieszczać po każdej nawierzchni.

Aby zapobiec uszkodzeniu transportowanego materiału, ścianki wewnętrzne wózków pokryte są filcem.

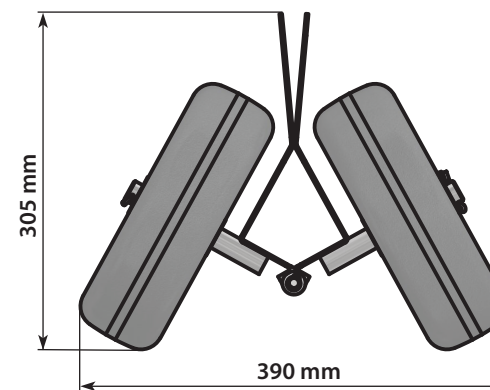

EN For transporting materials over 200 kg it is advised to use two trolleys simultaneously.

FR Lorsque vous déplacez des matériaux pesant plus de 200 kg, il est recommandé d'utiliser deux chariots en même temps.

NL Bij het verplaatsen van materiaal dat meer dan 200 kg weegt, is het aan te bevelen twee transportwagens tegelijkertijd te gebruiken.

PL Podczas przewożenia materiałów wagą powyżej 200 kg. zalecane jest używanie dwóch wózków.

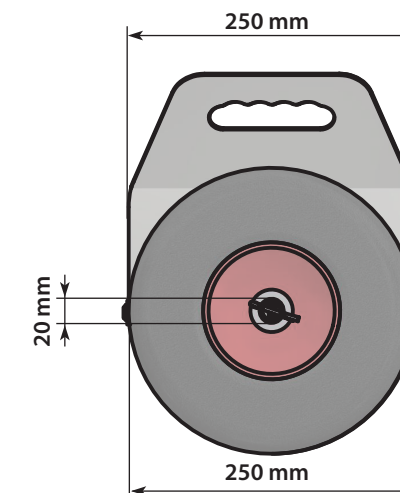
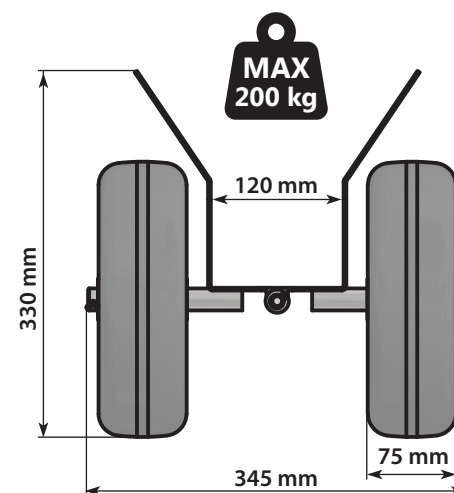

BELMASH

BELMASH ER-200

Panel carrier
Porte panneaux
Paneeldrager
Wózek transportowy

Date of issue/ Date de sortie/
Datum van publicatie/Data produkcji _____

Date of sale
Date de vente
Verkoopdatum
Data sprzedaży _____

Seller
Vendeur
Verkoper
Sprzedawca _____

EN Belmash factory JLLC, 37 Slavgorodskiy proezd, 212000 Mogilev, Republic of Belarus

FR Société solidaire à responsabilité limitée «Usine Belmash»
proezd Slavgorodskiy, 37, 212000 ville Moguiliou, République du Bélarus

NL Belmash Fabriek BVBA, Slavgorodski proezd, 37, 212000 Mogilev, Republiek Belarus

PL Sp. z o.o. „Belmash factory”, Sławgorodski przejazd 37, 212000, Mohylew, Białoruś.

ver. 11-2024

BELMASH

EN Operating manual
FR Manuel d'instruction
NL Handleiding
PL Instrukcja montażu i użytkowania

BELMASH ER-200

Panel carrier
Porte panneaux
Paneeldrager
Wózek transportowy

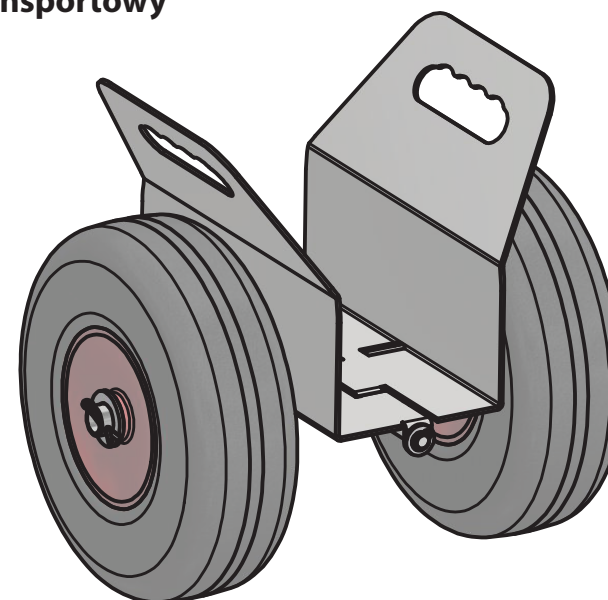

 **BELMASH®**
www.belmash.by